

EQE Лимузина



Технически данни

Моделна година 807
08.04.2026

Габаритни размери

EQE 300, EQE 350 4MATIC и EQE 500 4MATIC

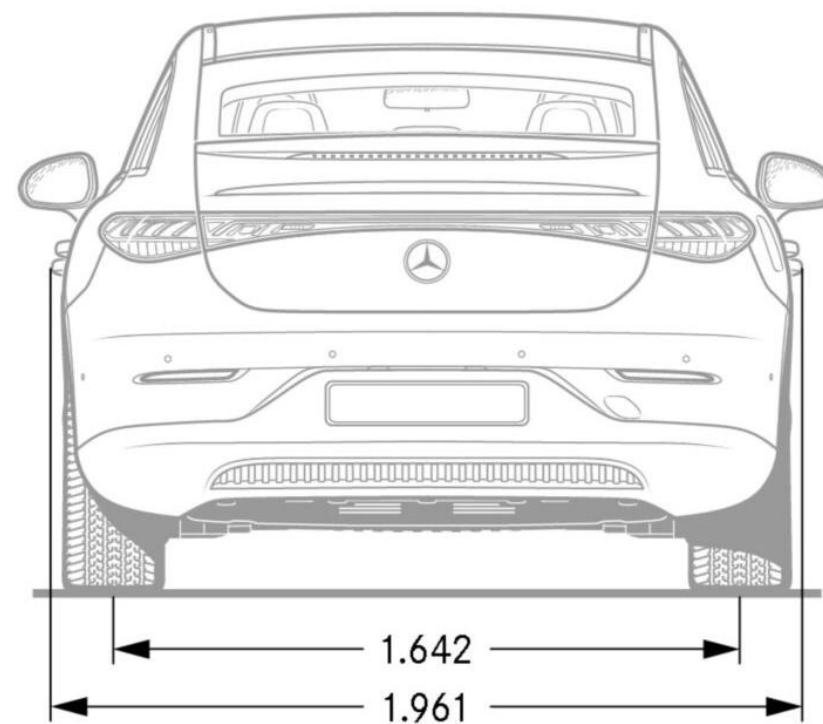
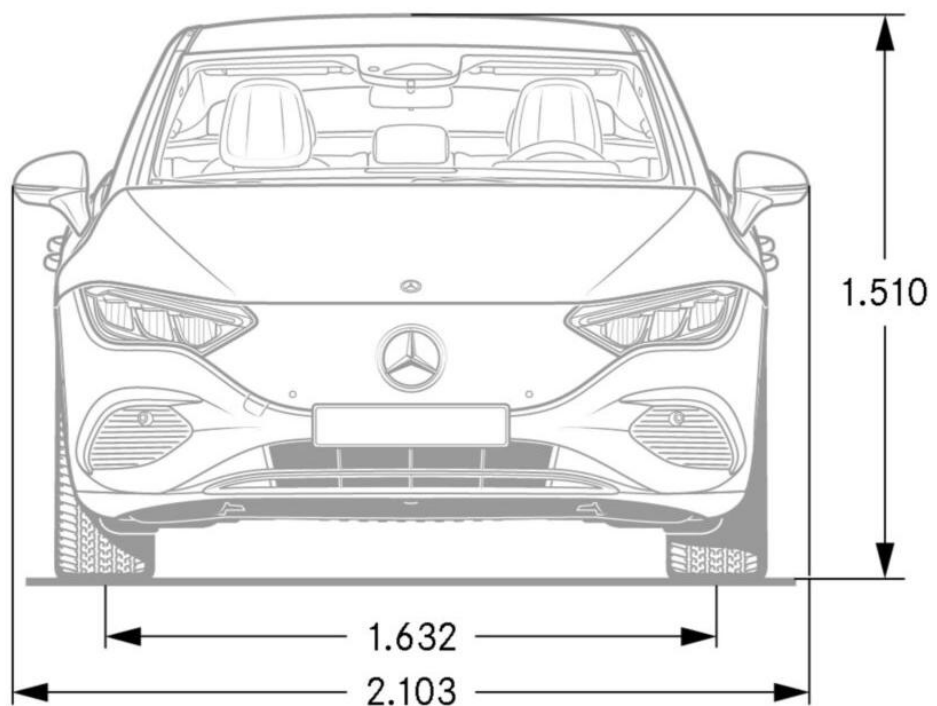

Линия Electric Art

Габаритни размери

EQE 300, EQE 350 4MATIC и EQE 500 4MATIC

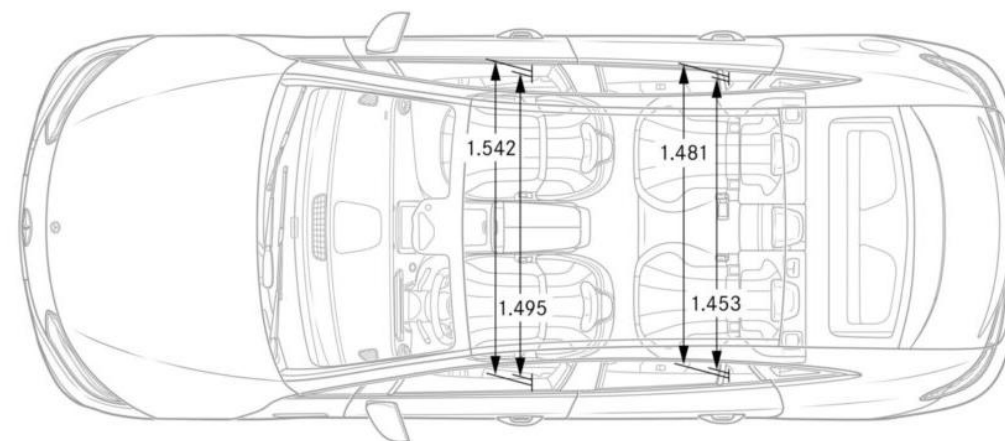
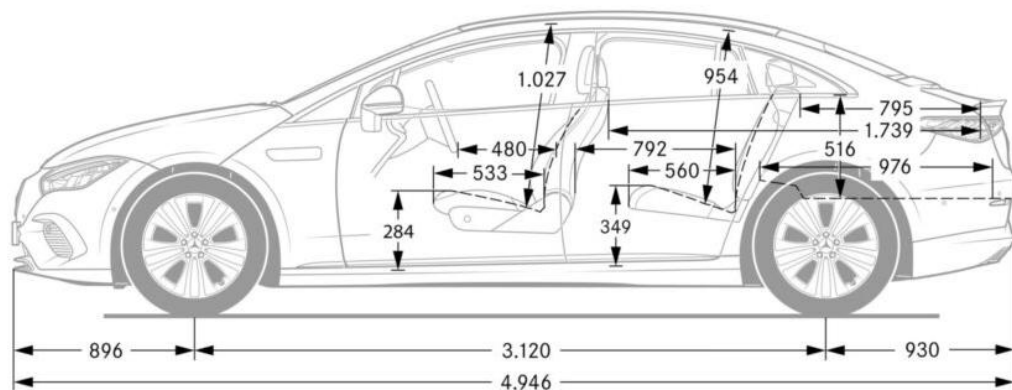

Линия Electric Art

Габаритни размери

EQE 300, EQE 350 4MATIC и EQE 500 4MATIC

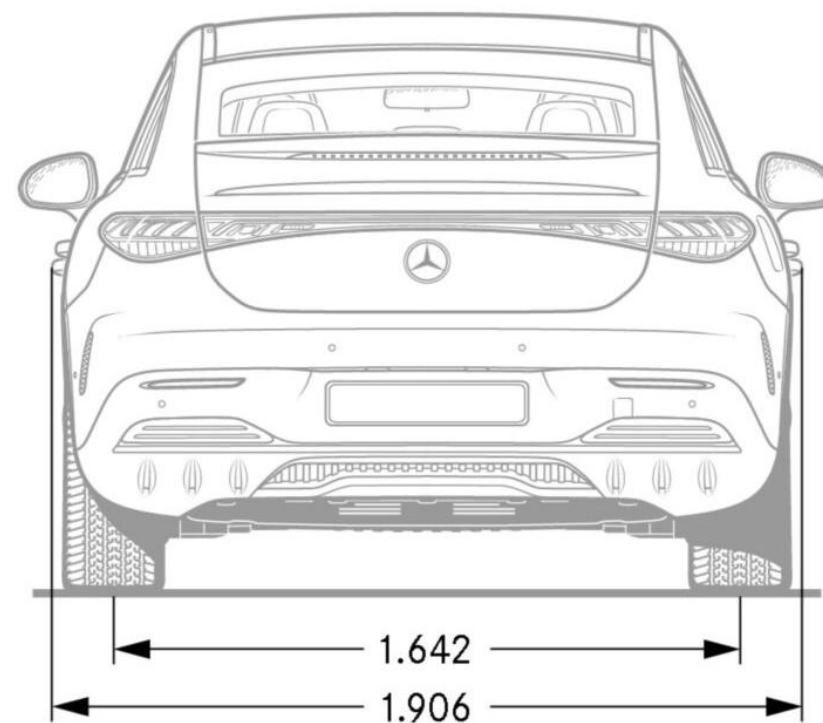
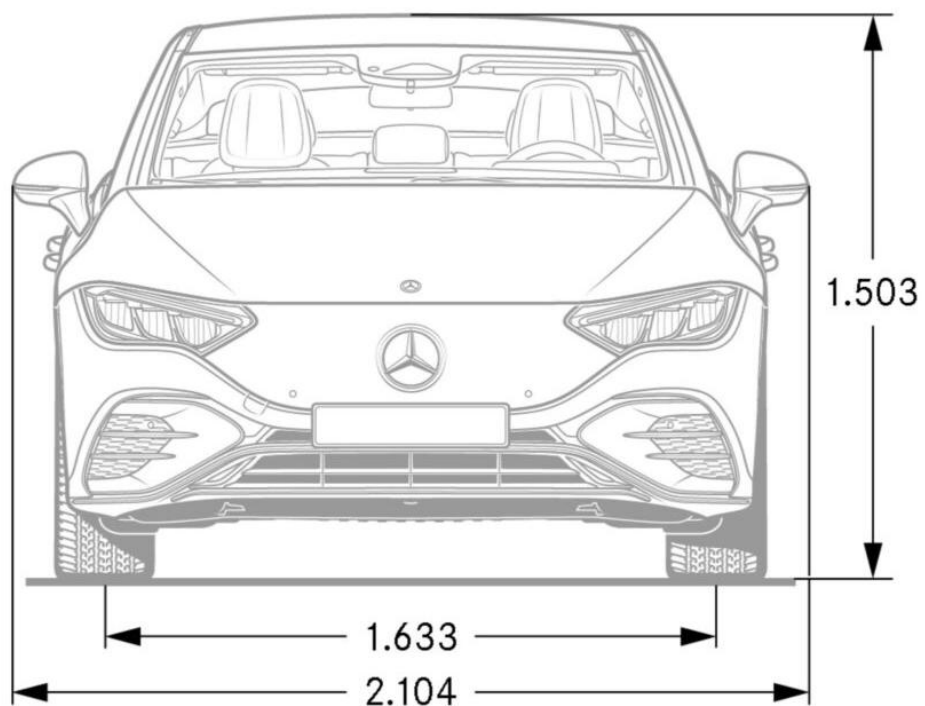

Линия AMG

Габаритни размери

Mercedes-AMG EQE 53 4MATIC+

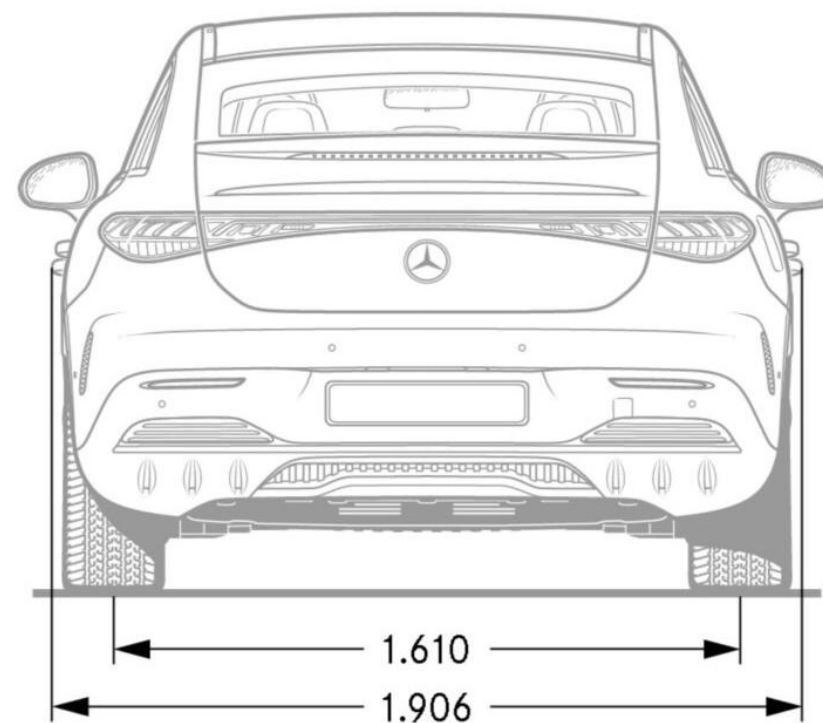
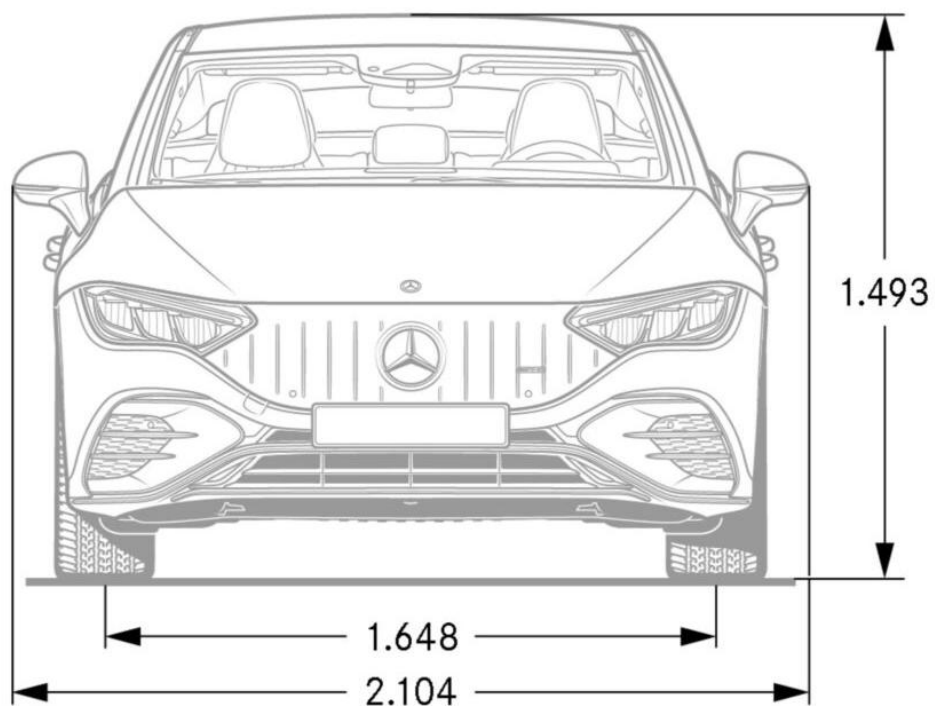

Mercedes-AMG

Габаритни размери

Mercedes-AMG EQE 53 4MATIC+

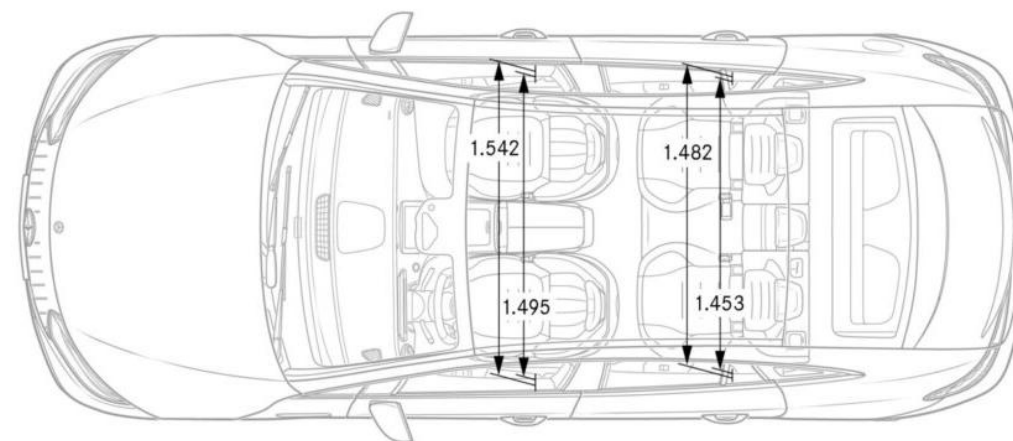
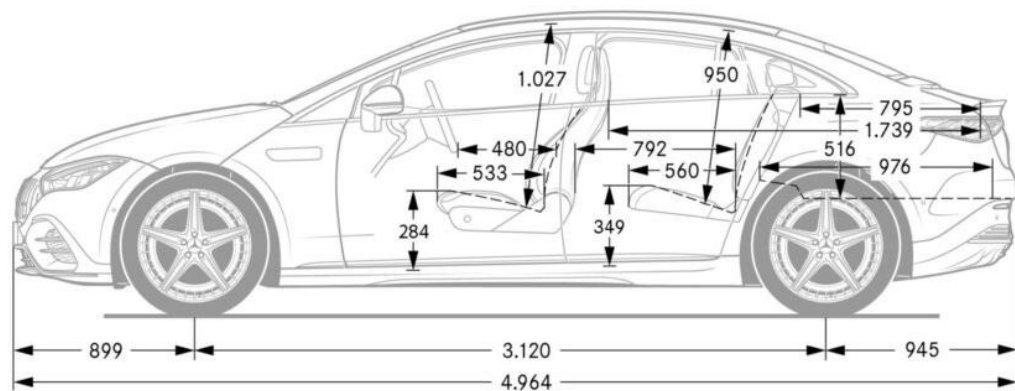

Mercedes-AMG

Технически данни

		EQE 300	EQE 350 4MATIC	EQE 500 4MATIC	Mercedes-AMG EQE 53 4MATIC+
Мощност	кВт / к.с.	195 / 265	235 / 320	330 / 449	460 / 625
Въртящ момент	Нм	550	765	858	950
Ускорение / максимална скорост	сек / км/ч	6,9 / 210	5,9 / 210	4,4 / 210	3,5 / 220
Батерия	кВтч	90,0	90,0	90,0	90,0
Скорост на зареждане, максимална	кВт	11 (AC) / 170 (DC)	11 (AC) / 170 (DC)	11 (AC) / 170 (DC)	22 (AC) / 170 (DC)
Време за зареждане (0%-100% / AC)	ч	9,50	9,50	9,50	4,75
Време за зареждане (10%-80% / DC)	мин	32	32	32	32
Обем на багажника	л	430	430	430	430
Тегло празен / полезен товар	кг	2375 / 600	2475 / 560	2490 / 545	2540 / 555
Разход на електроенергия, комбиниран	кВтч/100 км	19,3-15,8	20,6-16,7	20,6-16,8	24,2 – 20,7
Пробег	км	549-666	512-627	511-624	435-502
Емисии CO ₂ , комбинирани	г/км	0	0	0	0

Стойностите за разхода на гориво и за емисиите на CO₂ са установени съгласно предписания измервателен метод. Те представляват "WLTP CO2 стойности" съгласно чл. 2(1) на Регламент за изпълнение (ЕС) 2017/1153 на Комисията. Разходът на гориво е изчислен на базата на тези стойности. Посочените стойности се отнасят за автомобили с базово оборудване и варират в зависимост от избраните специални изпълнения.



София, Силвър Стар Ритейл, тел. 02 919 88 88 ▪ Пловдив, Силвър Стар Ритейл, тел. 032 654 600 ▪ Бургас, Силвър Стар Ритейл, тел. 0882 050 442 ▪ Варна, Силвър Стар Ритейл, тел. 052 502 282 ▪ Русе, Евро Старс, тел. 082 813 343

<http://www.mercedes-benz.bg>