

# EQE SUV



## Технически данни

Моделна година 807  
21.04.2026

# Габаритни размери

EQE 300, EQE 350 4MATIC и EQE 500 4MATIC

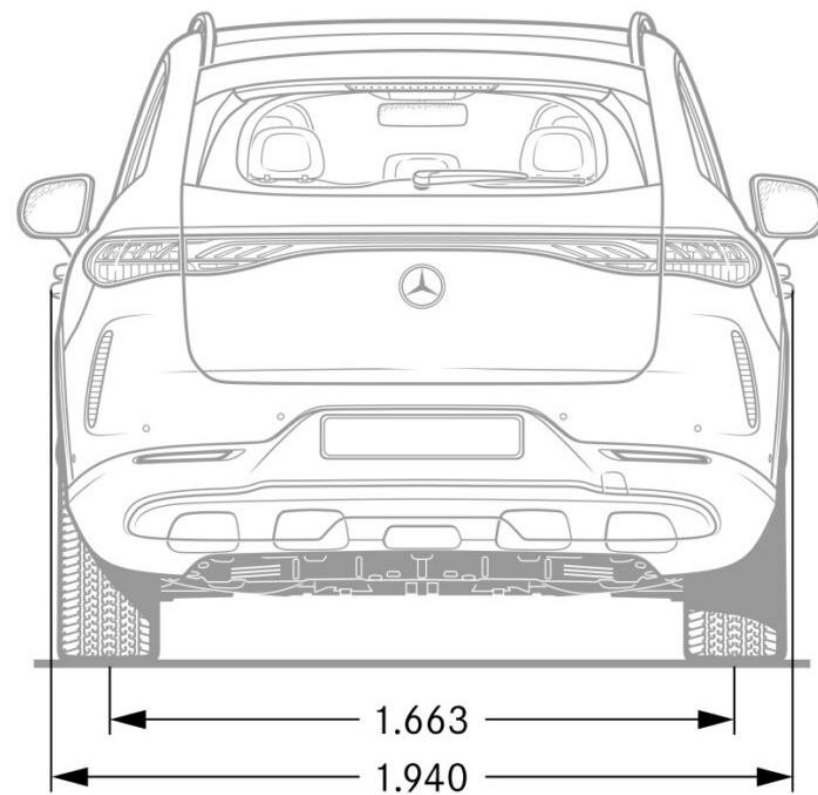
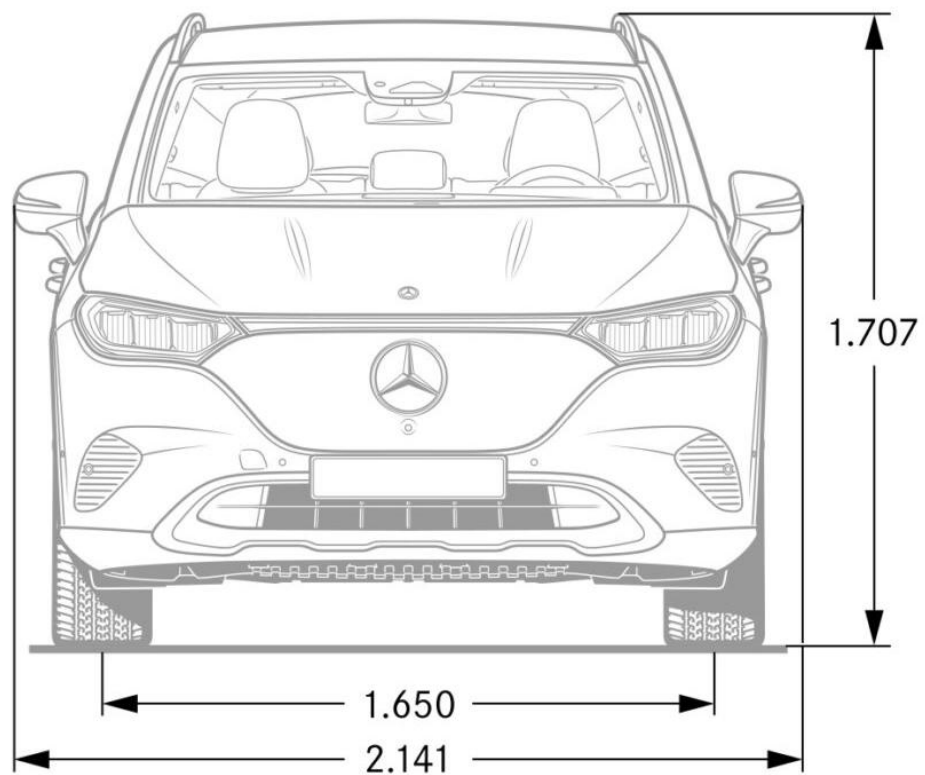

Линия Electric Art

# Габаритни размери

EQE 300, EQE 350 4MATIC и EQE 500 4MATIC

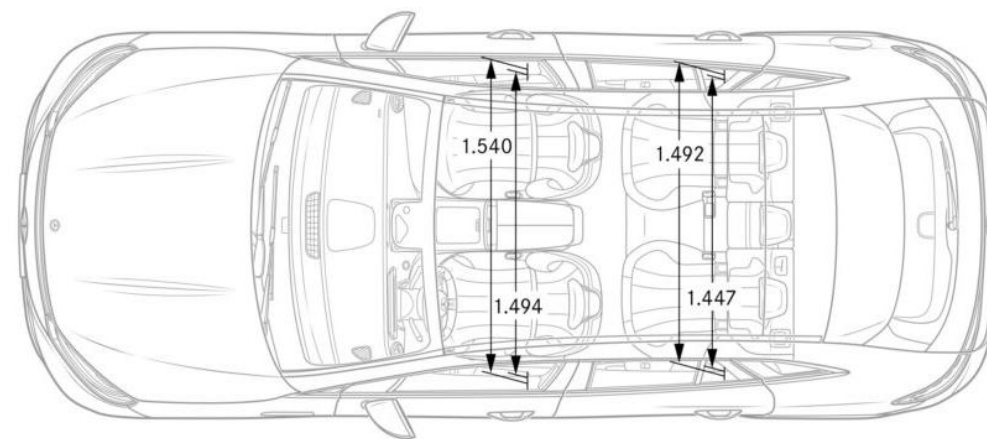
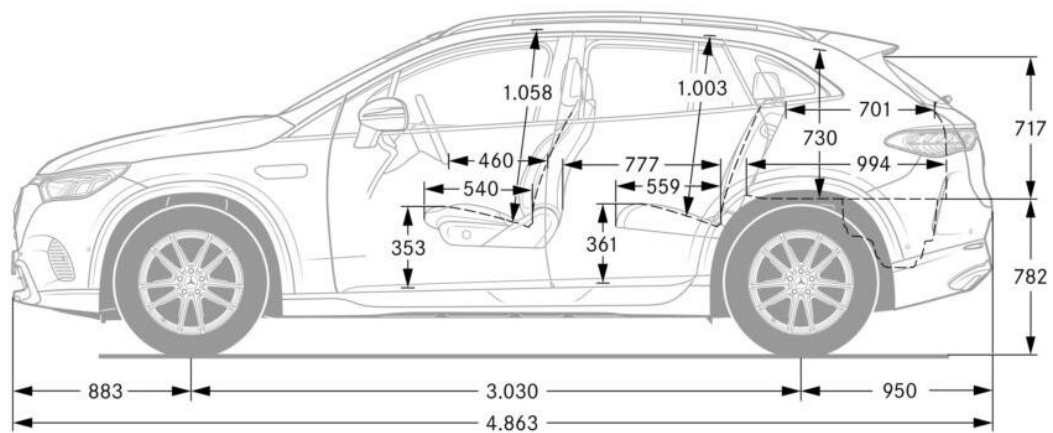

Линия Electric Art

# Габаритни размери

EQE 300, EQE 350 4MATIC и EQE 500 4MATIC

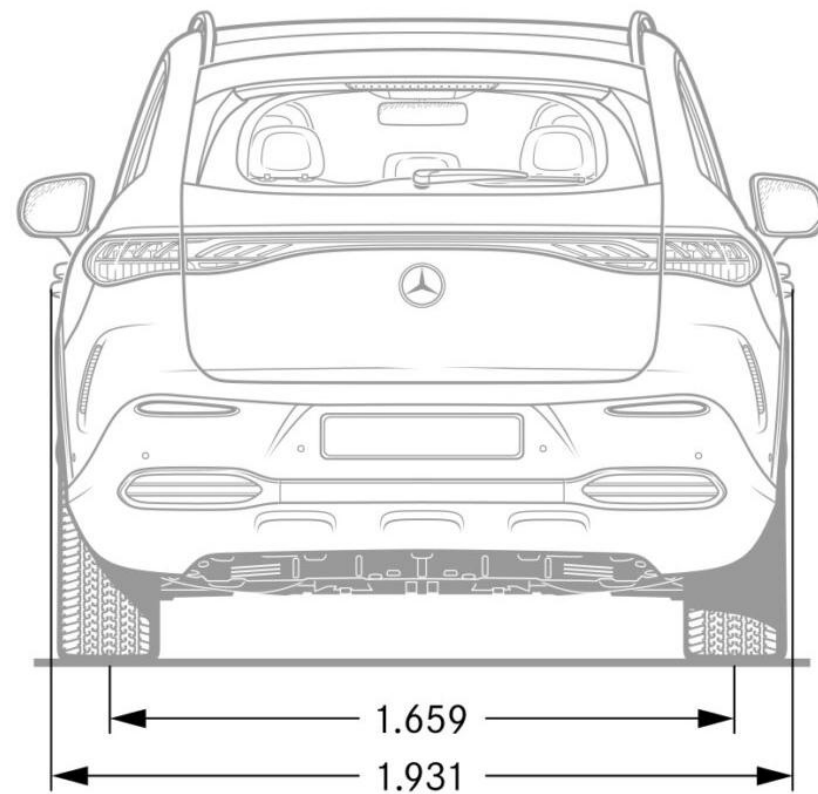
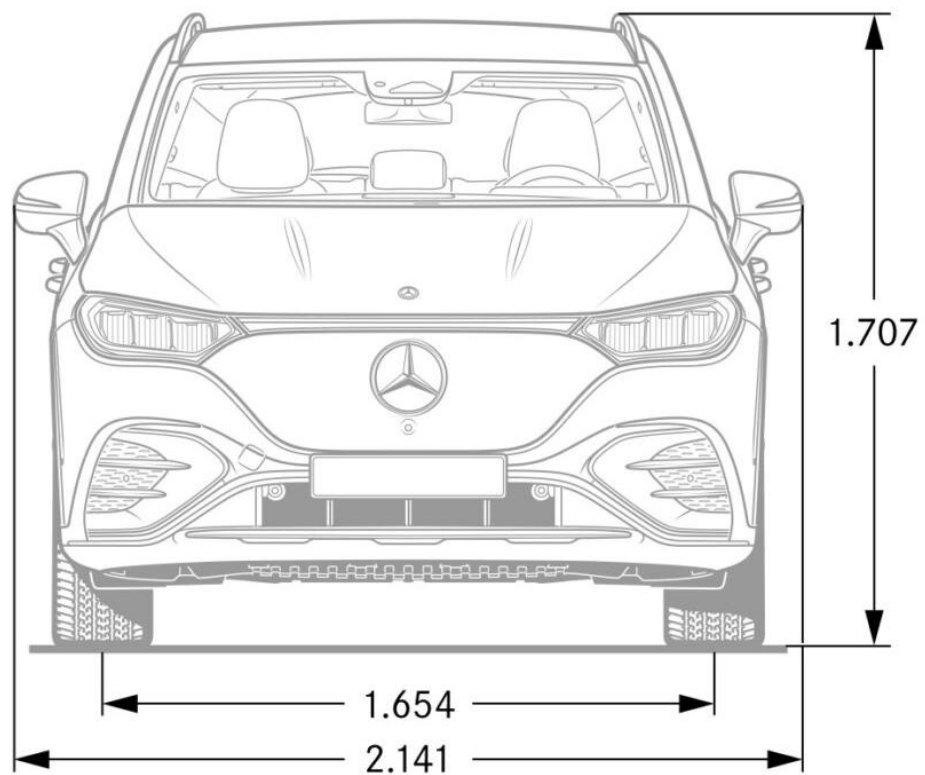

Линия AMG

# Габаритни размери

EQE 300, EQE 350 4MATIC и EQE 500 4MATIC

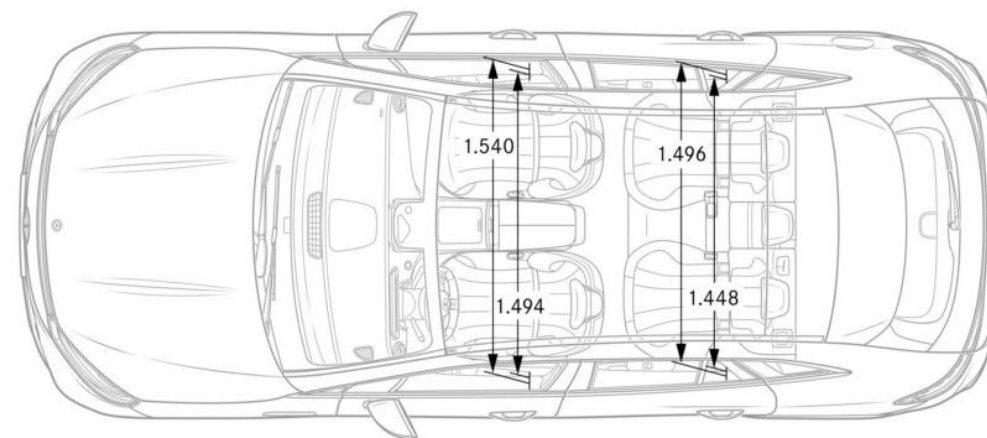
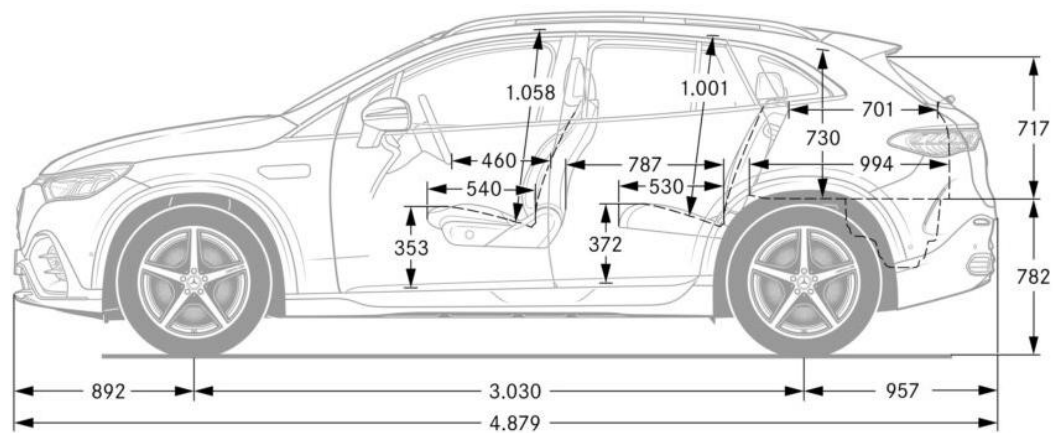

Линия AMG

# Габаритни размери

Mercedes-AMG EQE 53 4MATIC+

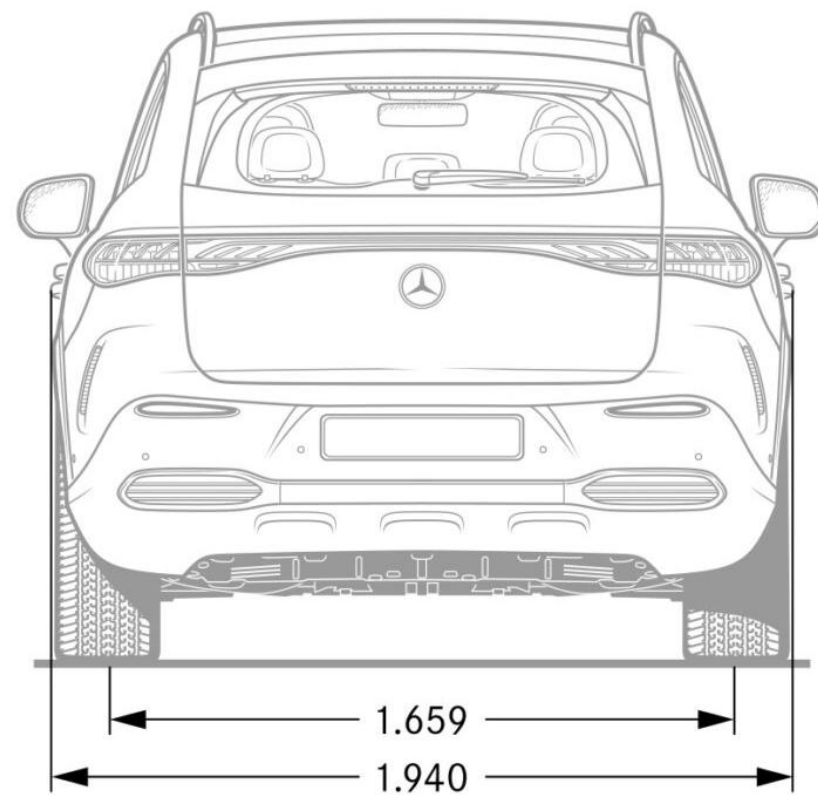
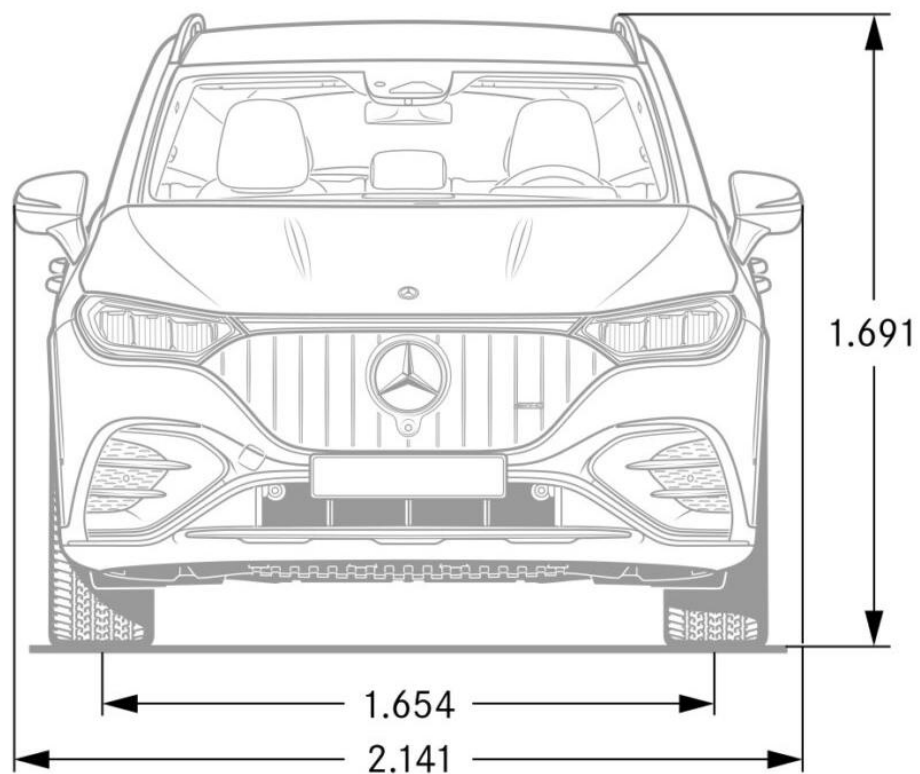

Mercedes-AMG

# Габаритни размери

Mercedes-AMG EQE 53 4MATIC+

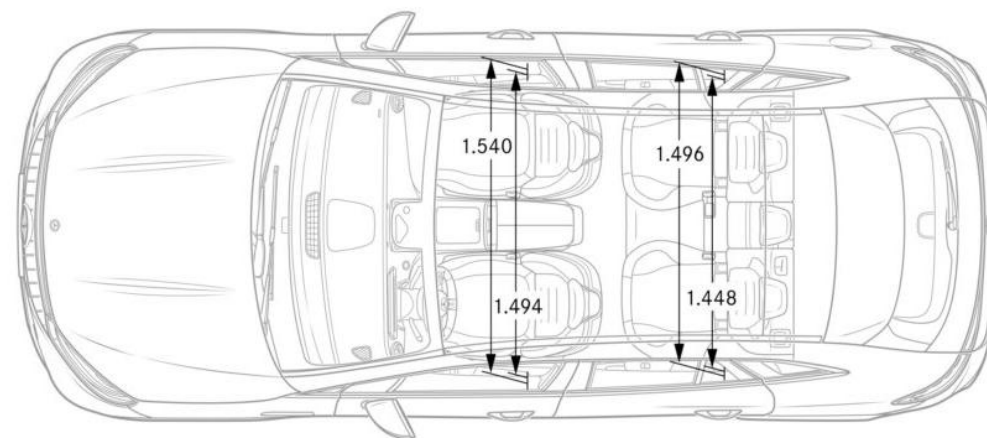
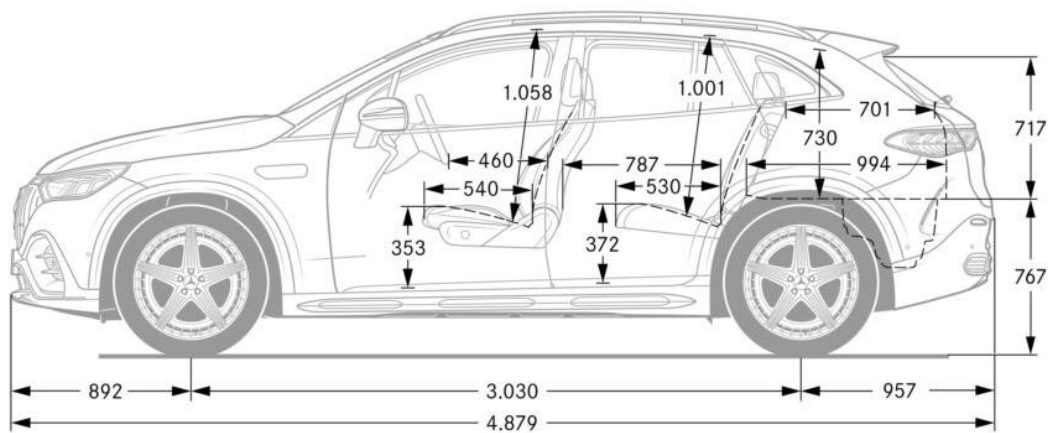

Mercedes-AMG

# Технически данни

		EQE 300	EQE 350 4MATIC	EQE 500 4MATIC	Mercedes-AMG EQE 53 4MATIC+
Мощност	кВт / к.с.	195 / 265	235 / 320	330 / 449	460 / 625
Въртящ момент	Нм	550	765	858	950
Ускорение / максимална скорост	сек / км/ч	7,1 / 210	6,0 / 210	4,7 / 210	3,7 / 220
Батерия	кВтч	90,0	90,0	96,0	90,0
Скорост на зареждане, максимална	кВт	11 (AC) / 170 (DC)	11 (AC) / 170 (DC)	11 (AC) / 170 (DC)	22 (AC) / 170 (DC)
Време за зареждане (0%-100% / AC)	ч	9,50	9,50	10,25	10,75
Време за зареждане (10%-80% / DC)	мин	32	32	32	32
Обем на багажника	л	520 – 1675	520 – 1675	520 – 1675	520 – 1675
Тегло празен / полезен товар	кг	2445 / 610	2565 / 610	2615 / 560	2690 / 505
Разход на електроенергия, комбиниран	кВтч/100 км	21,4 – 18,2	22,6 – 18,8	22,3 – 18,9	25,5 – 23,1
Пробег	км	492 – 578	467 – 559	505 – 598	408 – 454
Емисии CO <sub>2</sub> , комбинирани	г/км	0	0	0	0

Стойностите за разхода на гориво и за емисиите на CO<sub>2</sub> са установени съгласно предписания измервателен метод. Те представляват "WLTP CO2 стойности" съгласно чл. 2(1) на Регламент за изпълнение (ЕС) 2017/1153 на Комисията. Разходът на гориво е изчислен на базата на тези стойности. Посочените стойности се отнасят за автомобили с базово оборудване и варират в зависимост от избраните специални изпълнения.



**София**, Силвър Стар Ритейл, тел. 02 919 88 88 ▪ **Пловдив**, Силвър Стар Ритейл, тел. 032 654 600 ▪ **Бургас**, Силвър Стар Ритейл, тел. 0882 050 442 ▪  
**Варна**, Силвър Стар Ритейл, тел. 052 502 282 ▪ **Русе**, Евро Старс, тел. 082 813 343

<http://www.mercedes-benz.bg>