

# GLA



## Технически данни

Моделна година 807  
15.01.2026

# Габаритни размери

GLA 180 d, GLA 200 d, GLA 200 d 4MATIC, GLA 220 d 4MATIC, GLA 180, GLA 200, GLA 220 4MATIC и GLA 250 4MATIC

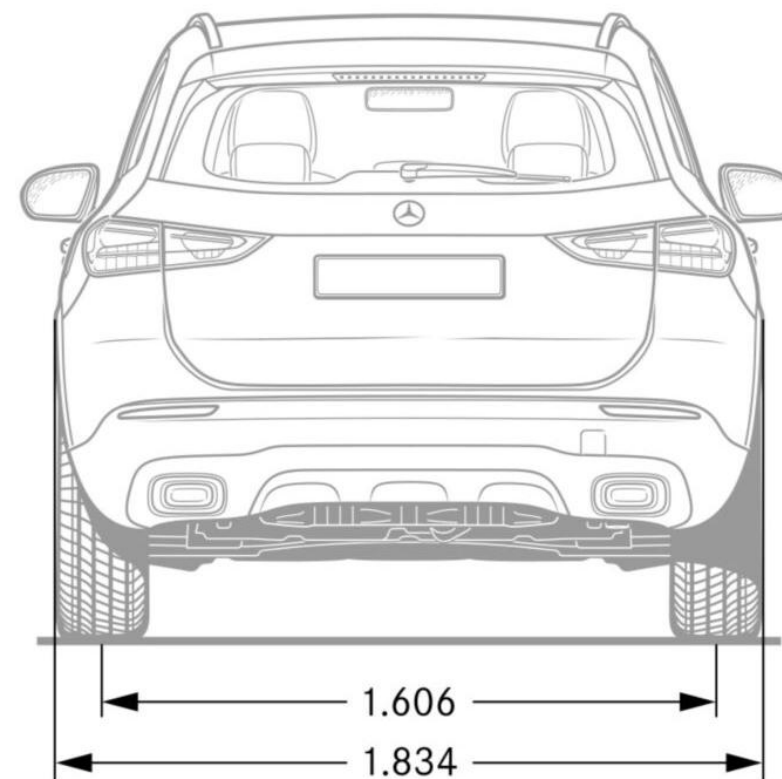
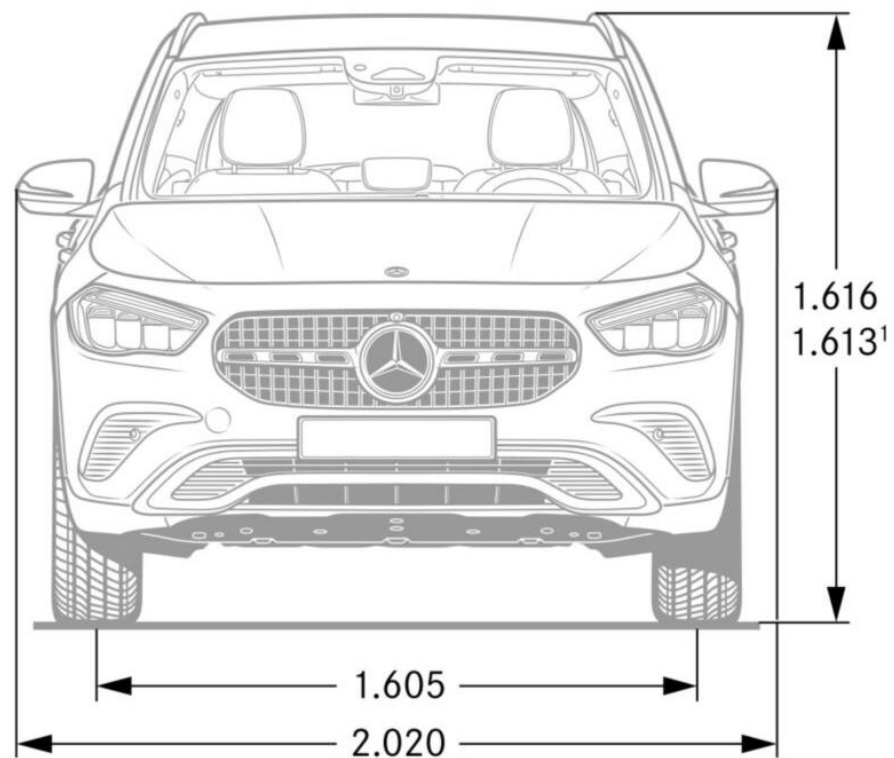

Линия Progressive

# Габаритни размери

GLA 180 d, GLA 200 d, GLA 200 d 4MATIC, GLA 220 d 4MATIC, GLA 180, GLA 200, GLA 220 4MATIC и GLA 250 4MATIC

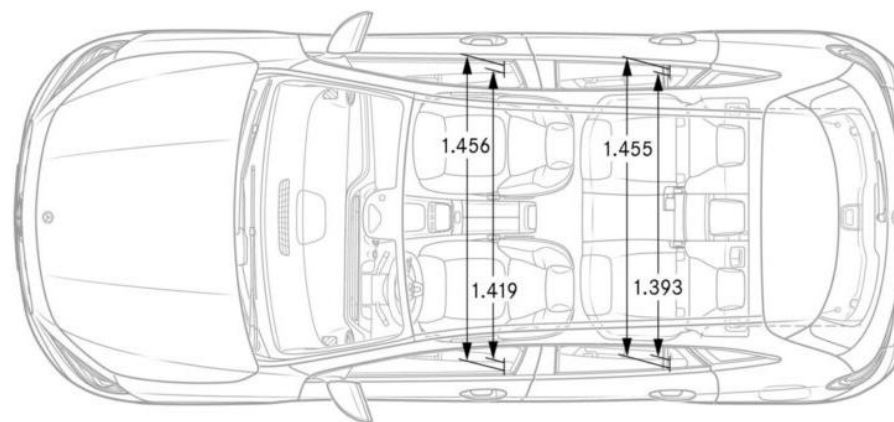
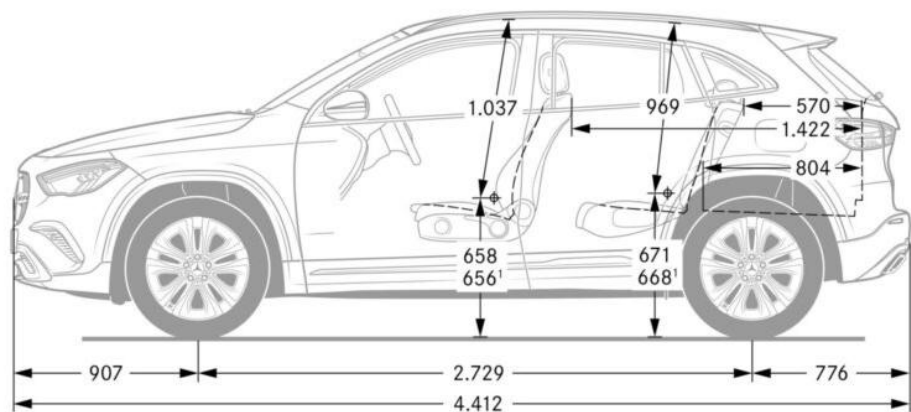

Линия Progressive

# Габаритни размери

GLA 180 d, GLA 200 d, GLA 200 d 4MATIC, GLA 220 d 4MATIC, GLA 180, GLA 200, GLA 220 4MATIC и GLA 250 4MATIC

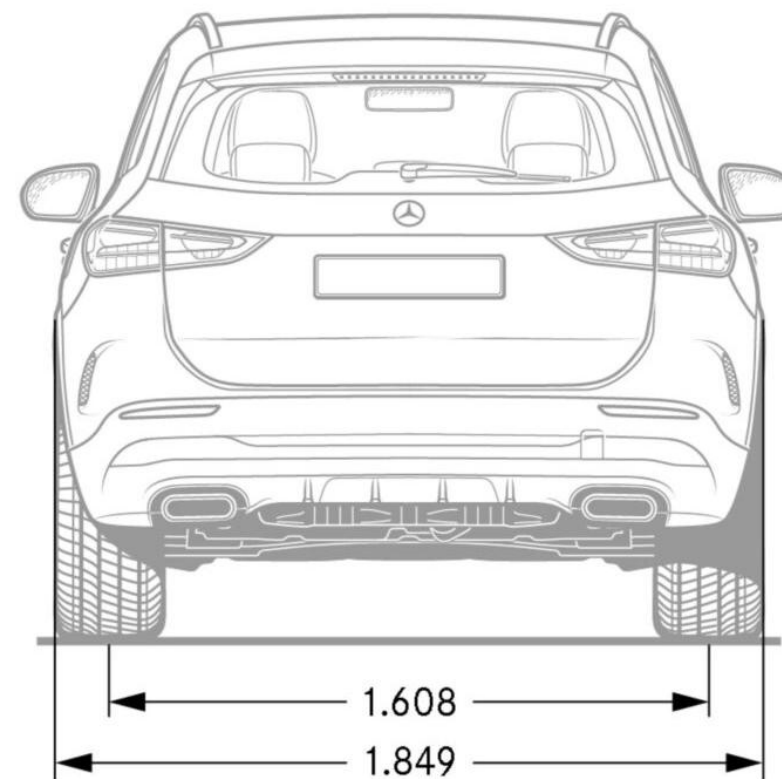
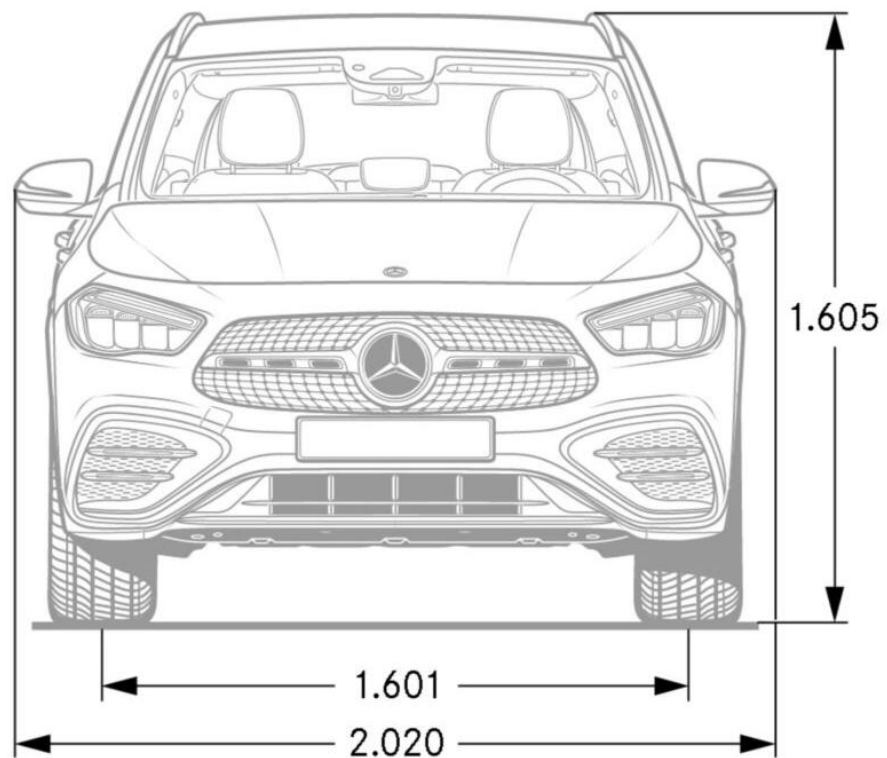

Линия AMG

# Габаритни размери

GLA 180 d, GLA 200 d, GLA 200 d 4MATIC, GLA 220 d 4MATIC, GLA 180, GLA 200, GLA 220 4MATIC и GLA 250 4MATIC

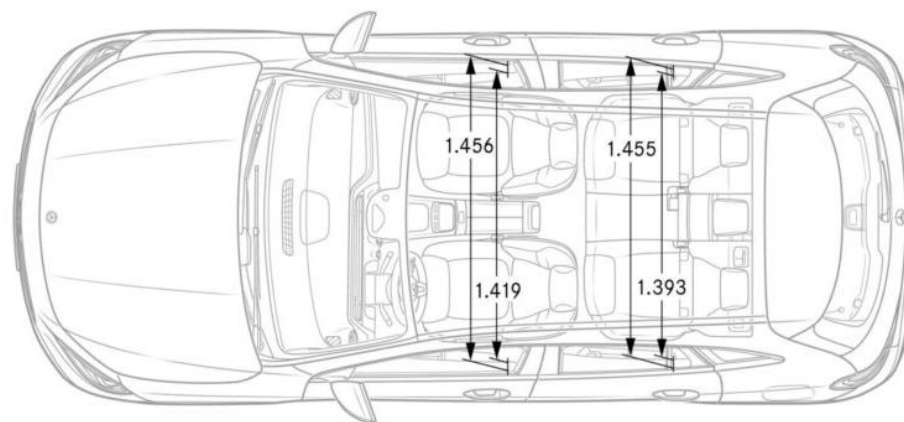
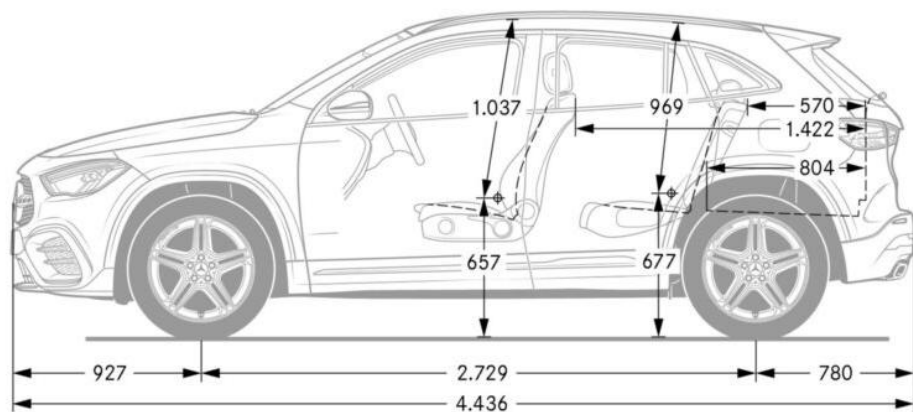

Линия AMG

# Габаритни размери

GLA 250 e

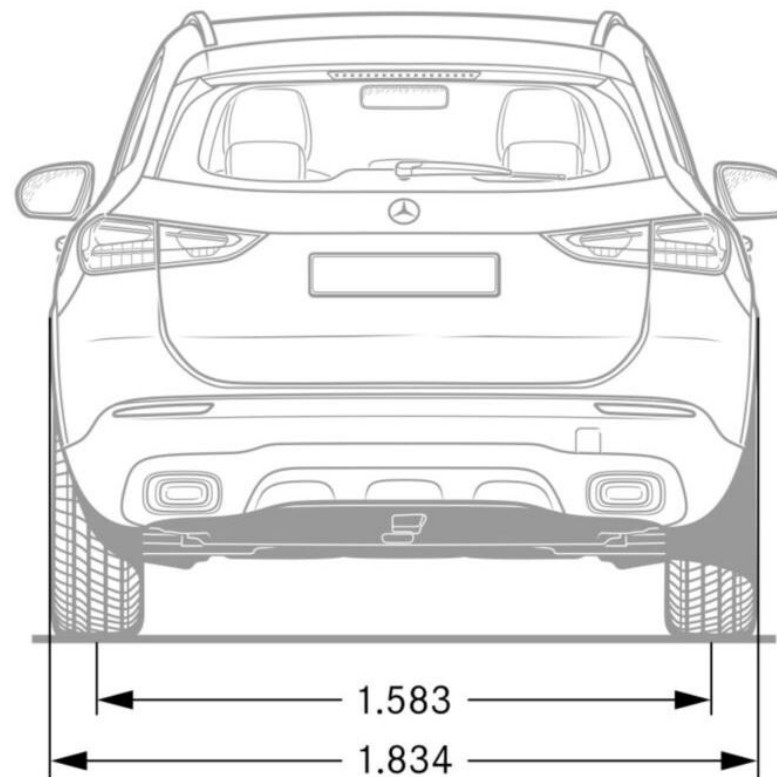
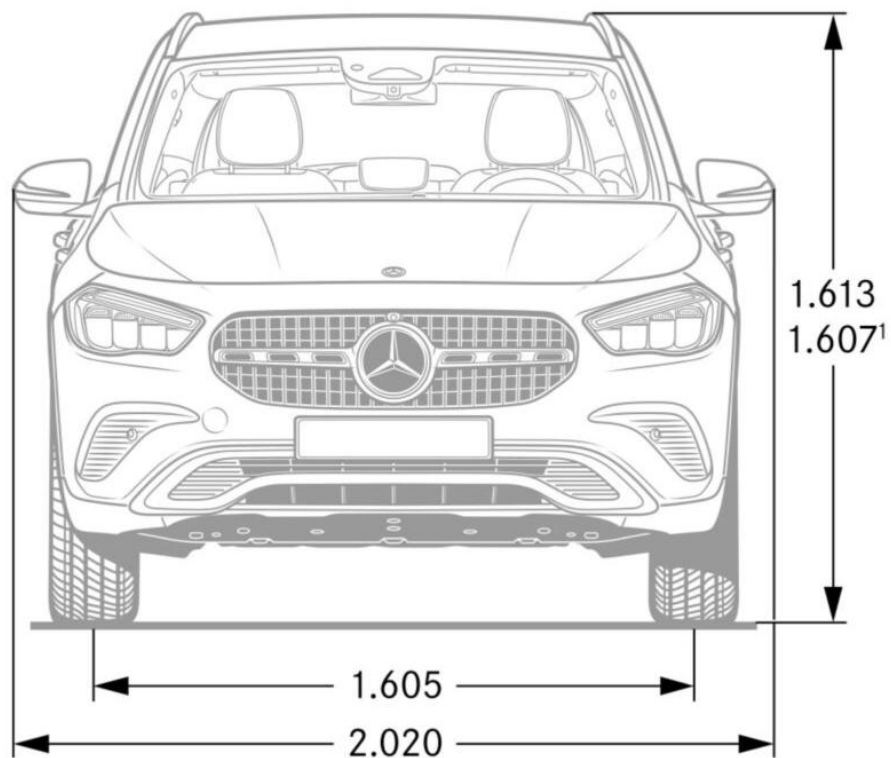

Plug-in Hybrid

# Габаритни размери

GLA 250 e

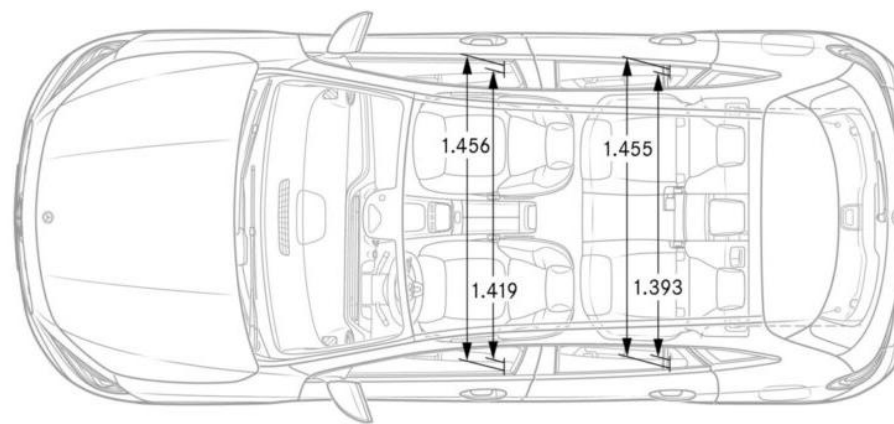
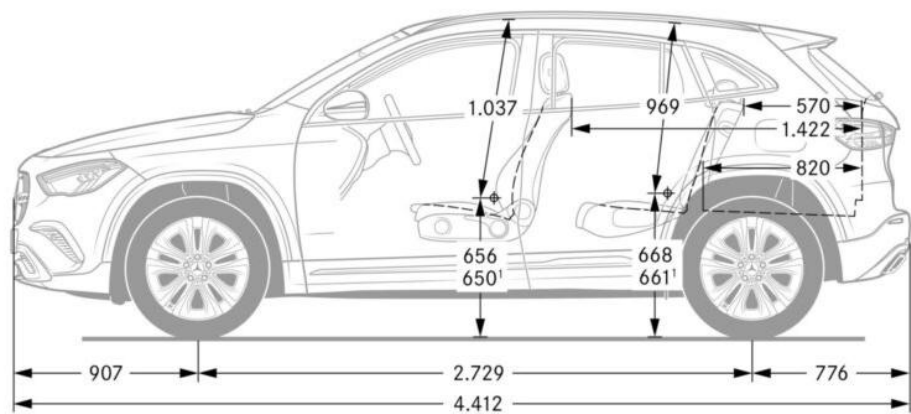

Plug-in Hybrid

# Габаритни размери

Mercedes-AMG GLA 35 4MATIC

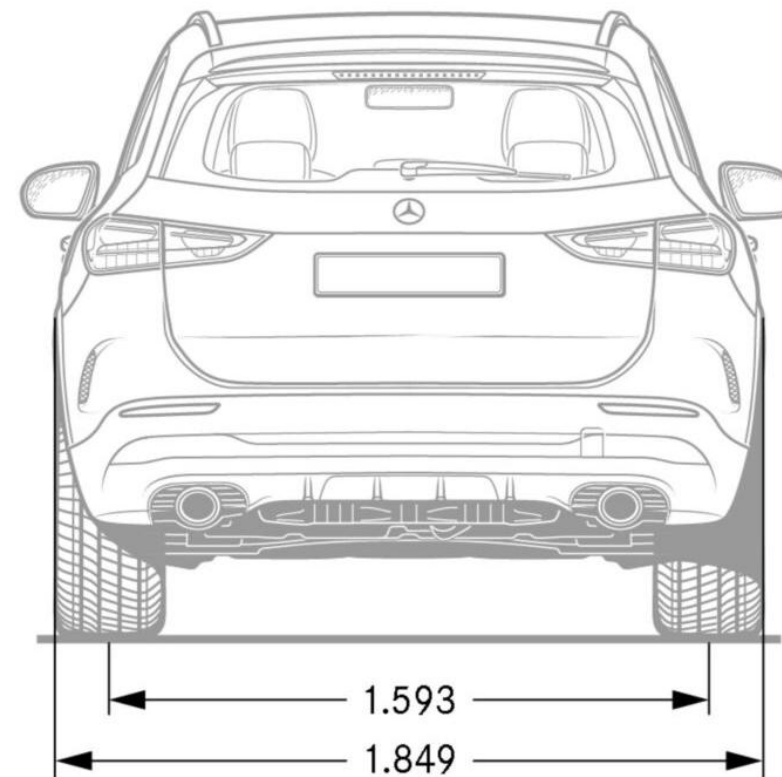
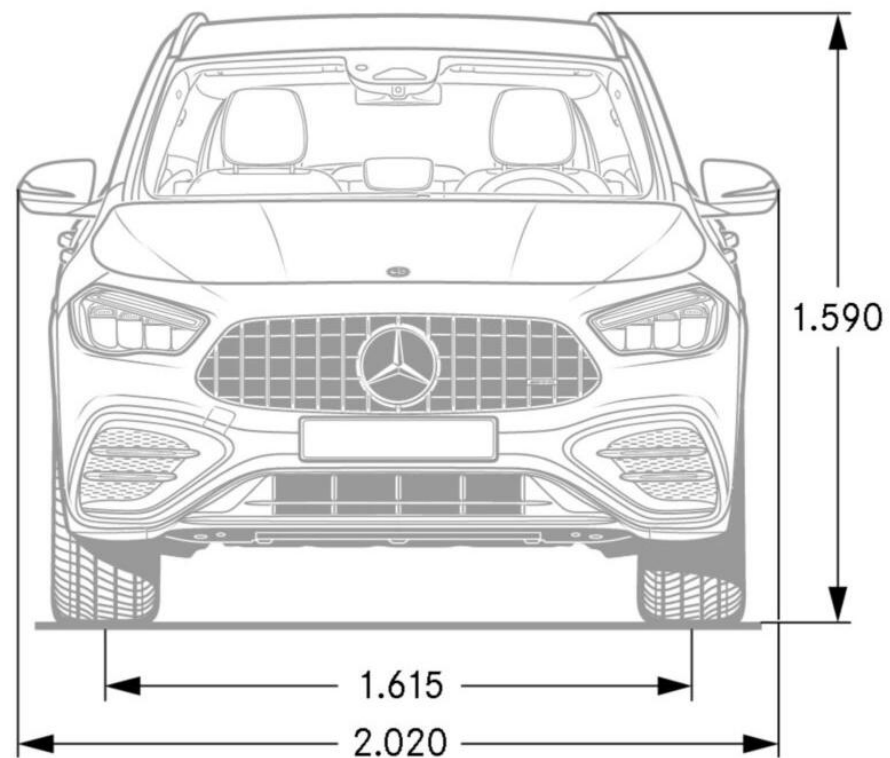

Mercedes-AMG

# Габаритни размери

Mercedes-AMG GLA 35 4MATIC

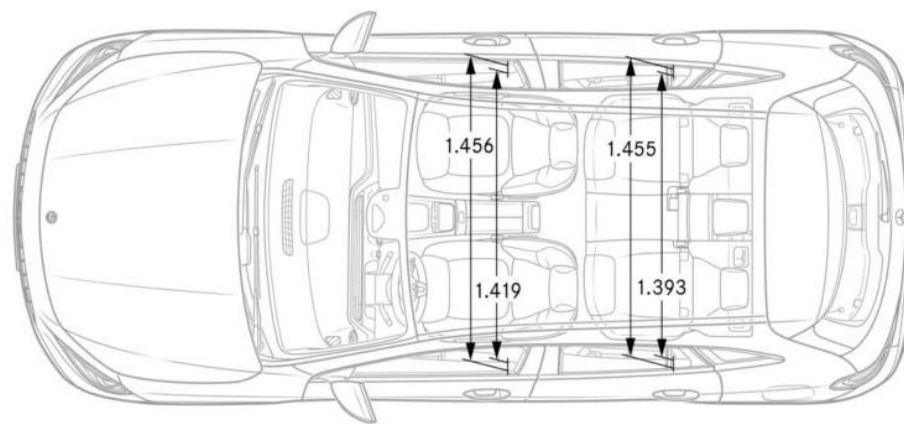
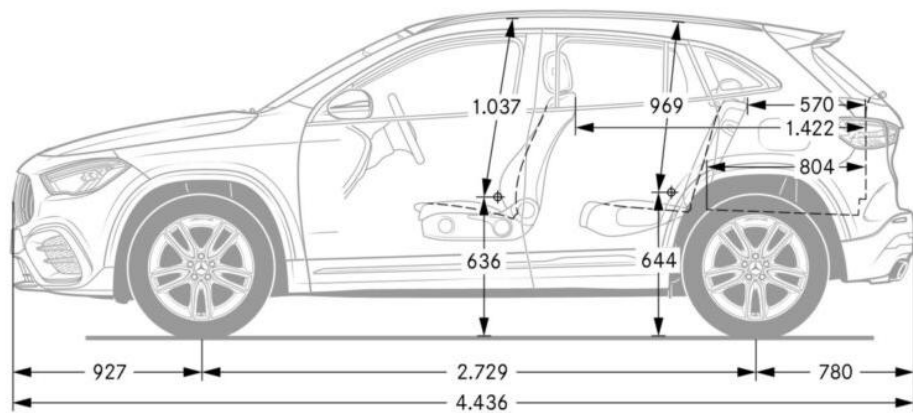

Mercedes-AMG

# Габаритни размери

Mercedes-AMG GLA 45 S 4MATIC+

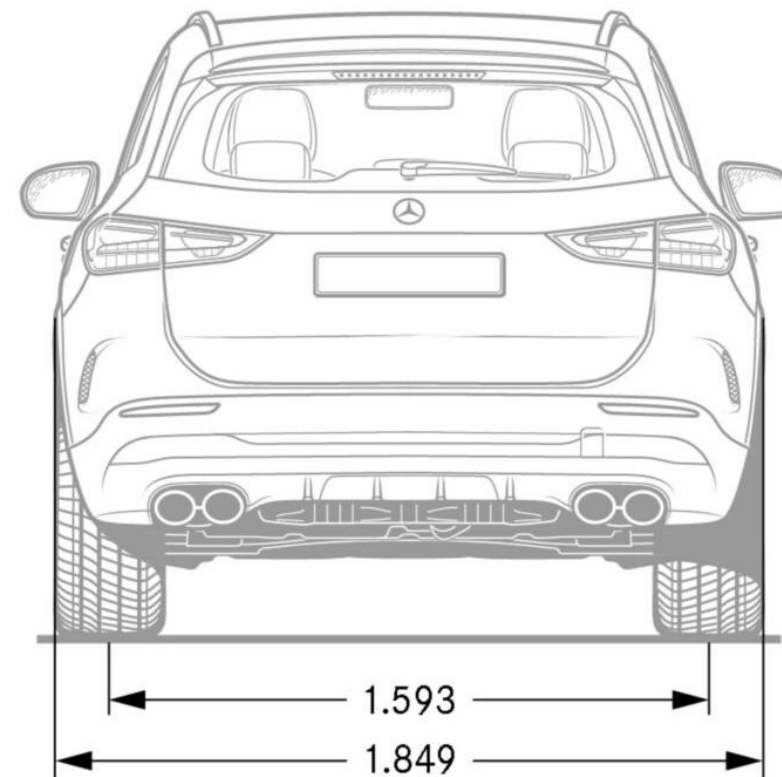
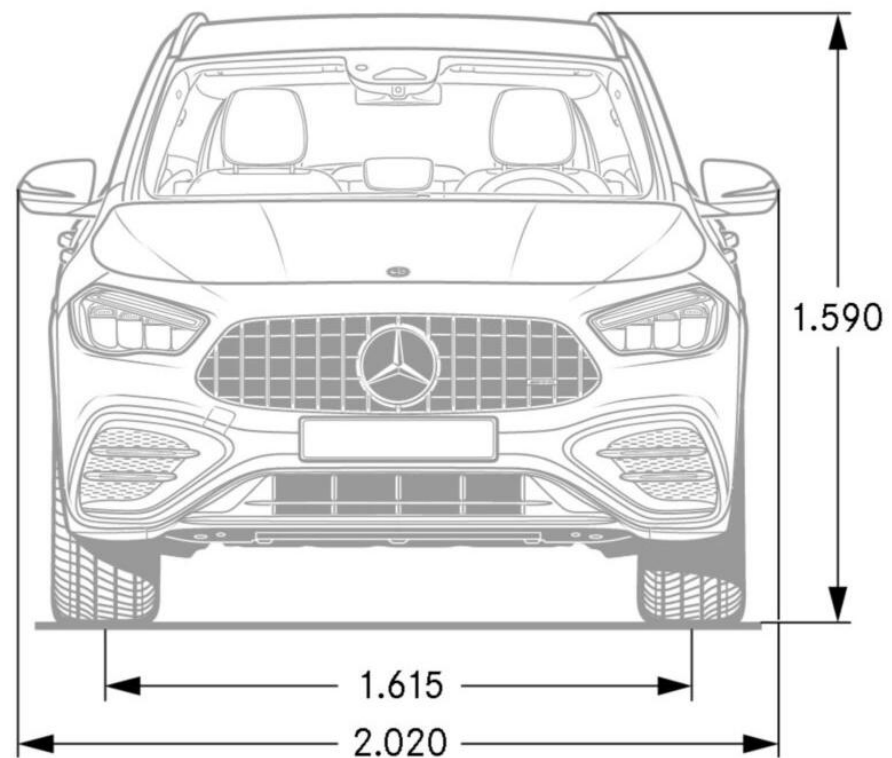

Mercedes-AMG

# Габаритни размери

Mercedes-AMG GLA 45 S 4MATIC+

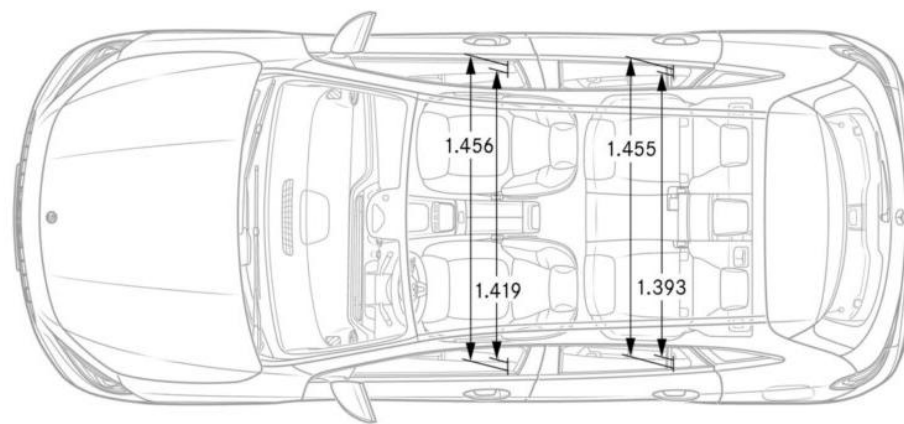
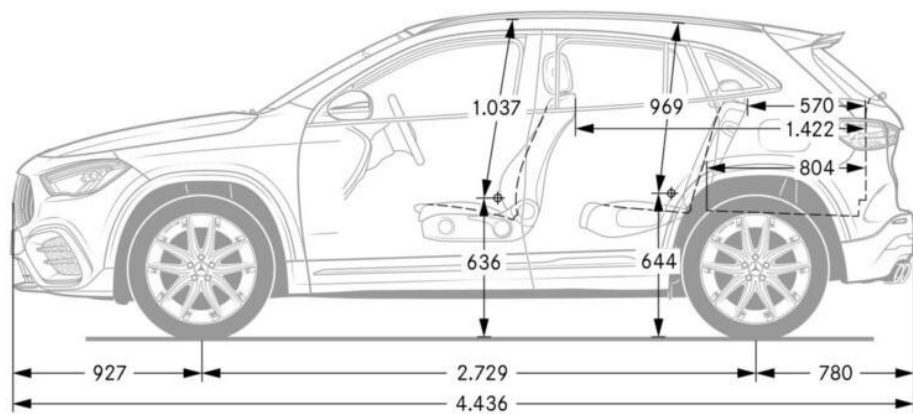

Mercedes-AMG

# Технически данни

		GLA 180 d	GLA 200 d	GLA 200 d 4MATIC	GLA 220 d 4MATIC
Двигател		L4	L4	L4	L4
Работен обем	см <sup>3</sup>	1 950	1 950	1 950	1 950
Мощност	кВт / к.с.	85 / 116	110 / 150	110 / 150	140 / 190
Въртящ момент	Нм / обороти	280 / 1300-2600	320 / 1400-3200	320 / 1400-3200	400 / 1600-2600
Ускорение / максимална скорост	сек / км/ч	11,0 / 190	8,8 / 208	9,1 / 205	7,5 / 219
Скоростна кутия		8G-DCT автоматична	8G-DCT автоматична	8G-DCT автоматична	8G-DCT автоматична
Обем на резервоара / резерва	л / л	43 / 5	43 / 5	51 / 5	51 / 5
Обем на багажника	л	427 – 1422	427 – 1422	427 – 1422	427 – 1422
Тегло празен / полезен товар	кг	1660 / 500	1660 / 500	1715 / 500	1725 / 500
Разход на гориво, комбиниран	л/100 км	5,9-5,3	5,9-5,3	6,2-5,6	6,3-5,6
Емисии CO <sub>2</sub> , комбинирани	г/км	154-140	154-140	162-146	165-148

Стойностите за разхода на гориво и за емисиите на CO<sub>2</sub> са установени съгласно предписания измервателен метод. Те представляват "WLTP CO2 стойности" съгласно чл. 2(1) на Регламент за изпълнение (ЕС) 2017/1153 на Комисията. Разходът на гориво е изчислен на базата на тези стойности. Посочените стойности се отнасят за автомобили с базово оборудване и варират в зависимост от избраните специални изпълнения.

# Технически данни

		GLA 180	GLA 200	GLA 220 4MATIC	GLA 250 4MATIC
Двигател		L4	L4	L4	L4
Работен обем	см <sup>3</sup>	1 332	1 332	1 991	1 991
Мощност	кВт / к.с.	100+10 / 136+14	120+10 / 163+14	140+10 / 190+14	165+10 / 224+14
Въртящ момент	Нм / обороти	230 / 1660-3000	270 / 2000-3500	300 / 1800-4000	350 / 2000-4000
Ускорение / максимална скорост	сек / км/ч	10,0 / 200	8,9 / 210	7,6 / 218	6,8 / 240
Скоростна кутия		7G-DCT автоматична	7G-DCT автоматична	8G-DCT автоматична	8G-DCT автоматична
Обем на резервоара / резерва	л / л	43 / 5	43 / 5	51 / 5	51 / 5
Обем на багажника	л	425 – 1420	425 – 1420	425 – 1420	425 – 1420
Тегло празен / полезен товар	кг	1570 / 500	1570 / 500	1690 / 500	1715 / 480
Разход на гориво, комбиниран	л/100 км	7,2-6,5	7,1-6,4	8,0-7,2	8,0-7,2
Емисии CO <sub>2</sub> , комбинирани	г/км	163-146	162-146	181-164	181-165

Стойностите за разхода на гориво и за емисиите на CO<sub>2</sub> са установени съгласно предписания измервателен метод. Те представляват "WLTP CO2 стойности" съгласно чл. 2(1) на Регламент за изпълнение (ЕС) 2017/1153 на Комисията. Разходът на гориво е изчислен на базата на тези стойности. Посочените стойности се отнасят за автомобили с базово оборудване и варират в зависимост от избраните специални изпълнения.

# Технически данни

		Mercedes-AMG GLA 35 4MATIC	Mercedes-AMG GLA 45 S 4MATIC+
Двигател		L4	L4
Работен обем	см <sup>3</sup>	1 991	1 991
Мощност	кВт / к.с.	225+10 / 306+14	310 / 421
Въртящ момент	Нм / обороти	400 / 2500-4000	500 / 5000-5250
Ускорение / максимална скорост	сек / км/ч	5,2 / 250	4,3 / 270
Скоростна кутия		AMG SPEEDSHIFT DCT 8G	AMG SPEEDSHIFT DCT 8G
Обем на резервоара / резерва	л / л	51 / 5	51 / 5
Обем на багажника	л	435 – 1430	435 – 1430
Тегло празен / полезен товар	кг	1750 / 500	1770 / 500
Разход на гориво, комбиниран	л/100 км	9,3-8,8	10,3-9,4
Емисии CO <sub>2</sub> , комбинирани	г/км	211-200	234-214

Стойностите за разхода на гориво и за емисиите на CO<sub>2</sub> са установени съгласно предписания измервателен метод. Те представляват "WLTP CO2 стойности" съгласно чл. 2(1) на Регламент за изпълнение (ЕС) 2017/1153 на Комисията. Разходът на гориво е изчислен на базата на тези стойности. Посочените стойности се отнасят за автомобили с базово оборудване и варират в зависимост от избраните специални изпълнения.

# Технически данни

		GLA 250 e
Двигател		L4
Работен обем	см <sup>3</sup>	1 332
Мощност	кВт / к.с.	120 / 163 80 / 109
Въртящ момент	Нм / обороти	270 / 2000-3500 300 / 500-2500
Ускорение / максимална скорост	сек / км/ч	7,9 / 210
Скоростна кутия		8G-DCT автоматична
Обем на резервоара / резерва	л / л	35 / 5
Обем на багажника	л	385 / 1385
Тегло празен / полезен товар	кг	1810 / 500
Разход на гориво, комбиниран	л/100 км	3,4-2,8
Емисии CO <sub>2</sub> , комбинирани	г/км	77-64

Стойностите за разхода на гориво и за емисиите на CO<sub>2</sub> са установени съгласно предписания измервателен метод. Те представляват "WLTP CO2 стойности" съгласно чл. 2(1) на Регламент за изпълнение (ЕС) 2017/1153 на Комисията. Разходът на гориво е изчислен на базата на тези стойности. Посочените стойности се отнасят за автомобили с базово оборудване и варират в зависимост от избраните специални изпълнения.



София, Силвър Стар Ритейл, тел. 02 919 88 88 ▪ Пловдив, Силвър Стар Ритейл, тел. 032 654 600 ▪ Бургас, Силвър Стар Ритейл, тел. 0882 050 442 ▪ Варна, Силвър Стар Ритейл, тел. 052 502 282 ▪ Русе, Евро Старс, тел. 082 813 343

<http://www.mercedes-benz.bg>